



## Modelzeilen

**Eindredactie  
& samenstelling:**  
Dirk van Berkel / MVW

**Redactie medewer-  
king:**

Andrè Ros, Website HMBC  
Joost v Donk, MVW / KOM  
Gerrit Heringa / t'anker

**Foto's :**  
Arie den Dulk, HMBC  
Joost v Donk, MVW  
Dirk v Berkel, MVW



### In dit nummer:

- Wintertocht 2015.     **1**  
Sectie zeilen ANSF.
- ANSF zeikalender.   **2**  
Correctie mailadres.  
Redactioneel.
- WK M-klas 2016 RC. **3**  
Connectors.  
Swing Rig M-klasse.
- Aangesloten ANSF   **4**  
verenigingen.  
Zeilregels vervolg.
- Zeilregels vervolg.   **5**



# Nieuwsbrief



Mijn vrouw vroeg: "Wat doe je vandaag?"  
Ik zei: "Vandaag doe ik niks."  
Ze zei: "Dat deed je gisteren ook."  
Ik zei: "Ik was nog niet klaar."



4e Jaargang nr.27

Januari / februari 2016

## Wintertocht ringvaart

**Vredenburg / Abbenes,**  
13 december 2015.

Wat een heerlijke wandeltocht had moeten worden met je radiografische zeilboot aan de 'denkbeeldige riem' werd slenteren wat uiteindelijk op niets uitdraaide. Voor het uitlaten van een hond was het wel uitstekend weer trouwens. Het doel was 4 km verderop bij 'Kaagzicht' weer aan de slagroombollen te gaan met koffie. Wederom werden we, zoals meerdere keren dit jaar, geplaagd door een totale windstilte (1 Bf) in onze oer Hollandse polder. Dit keer voor een toertocht maar ook een aantal wedstrijden zijn dit jaar afgebroken door te weinig wind. Sommige boten werden naar de kant gehaald met een werphengel omdat deze door een geringe stroming tegen de overliggende oever stil bleven liggen, dus onbereikbaar. Sturen kan alleen als je druk op het roer hebt door vaart en gebolde zeilen. Een paar zeilers waren al weer op weg naar huis en een stug aantal volhouders sjokten tegen beter weten in nog wat naar het westen om vervolgens door een zeilboot met klap-schroef terug gesleept te worden. Aad en Joke bedankt voor alle versnaperingen en de hartelijke ontvangst. Volgend jaar beter. **DvB.**



Foto's: Arie den Dulk, HMBC

## Landelijke coördinatie ANSF modelzeilen niet meer duidelijk

Ogenscheinlijk is er niets aan de hand, maar onduidelijk is wie nu de sectie 'S' gaat leiden binnen de landelijke organisatie. Enige dagen geleden trachtte Joost van Donk, die de zeilcommissie bestiert van M.V.Woubrugge, om een zeikalender samen te stellen voor 2016. Een goed initiatief anders gebeurt er niks namelijk. Er zijn al enige jaren 3 verenigingen actief binnen ANSF die nog wat leven in de brouwerij brengen

op het gebied van de modelzeilsport, dat is weinig en zeker voor 10 aangesloten ANSF verenigingen. Nu is dit wel een trend aan het worden, wat te denken van de sectie 'NS' varende scheepsmodellen. Ook hier is al geruime tijd geen leider meer voor, wel een meetmeester. In alle geledingen is er weinig animo, behalve bij de afdeling speed (FSR-V/H/O), daar is een actieve commissie nog druk doende. Om even bij

het zeilen te blijven, er staan dit jaar 6 ANSF gelieerde wedstrijden gepland. Een verzoek aan HMBC om ook een tweede wedstrijd te organiseren zodat 3 clubs 2 wedstrijden draaien werd vooralsnog negatief gereageerd. Er staan 6 wedstrijden gepland voor dit jaar. Wordt vervolgd. Concept zeikalender zie pagina 2.

**DvB.**



**“Deze ANSF  
zeilkalender is  
samengesteld  
door HMBC,  
MVW en  
VMBC t’Anker”**



Oei! Geen post en informatie  
ontvangen dit keer

## Modelzeilkalender ANSF 2016

(door 3 clubs samengesteld)

?	Modelzeilmeeting + prijsuitreiking van ANSF competitie 2015	?
Zo 6 mrt	1e ANSF Open competitiewedstrijd	M.V.Woubrugge, Zegerplas noordsteiger, start 11.00 uur
Zo 20 mrt	Omloop Zegerplas + Aarkanaalrace	M.V.Woubrugge, Zegerplas zuidsteiger, start 11.00 uur
Zo 3 april	Toer 'Fossa Hadrianus', Leidschendam - Delft	HMBC, Den Haag. Toertocht Leidschendam-Delft, 10.00 uur
16 en 17 april	Mini- Skûtsjesilen te Langwar, bij de IFKS races	Langweerderwiele in Langwar (Fr)
Zo 22 mei	2e ANSF Open competitiewedstrijd	VMBC t'Anker, Strijkviertel, De Meern, start 11.00 uur
Zo 12 of 19 juni	?? <b>Voorstel</b> voor Skûtsjesilen	MVW, vijver Zwaan, Spengense polder
Zo 26 juni	3e ANSF Open competitiewedstrijd	M.V.Woubrugge, Zegerplas noordsteiger, start 11.00 uur
Zo 7 aug	4e ANSF Open competitiewedstrijd	VMBC t'Anker, Honswijckerplas, Tull en Waal, start 11.00 uur
Za 8 okt	5e ANSF Open competitiewedstrijd	M.V.Woubrugge, Rekreatieplas 'Zwaan' start 14.00 uur . (snertrace weekend)
Zo 23 okt	6e ANSF Open competitiewedstrijd	HMBC, Madestein, Den Haag zuid, start 11.00 uur
Zo 30 okt	Miniskûtsje meeting	HMBC, Madestein, Den Haag zuid, 10.00 — 15.00 uur
Zo 13 nov	Toertocht modelzeilen “Oude Rijn”	MVW, Koudekerk / Leiderdorp start 11.00 uur
Zo 11 dec	Toertocht 2 x 4 km langs de Ringvaart naar restaurant Kaagzicht	MVW, Start te Vredenburg, 11.00 uur
Let op, dit is een voorlopige zeilkalender		

### Fout mailadres in december en januari/februari brief.

Het eerder vermelde e-mailadres van Nico Fisher (secretaris ANSF) moet zijn:

[naf.fischer@quicknet.nl](mailto:naf.fischer@quicknet.nl)

Deze stond verkeerd vermeld op pagina 3 van de december nieuwsbrief.

Of : [secretaris@ansf.nl](mailto:secretaris@ansf.nl) kan ook worden gebruikt.

Stuur uw vaarkalender naar hem op voor publicatie op de vernieuwde website.

Postadres ANSF, t.n.v. Nico Fisher, Dars 4, 1687 VZ Wognum (NH)

Site: [www.ansf.nl](http://www.ansf.nl)

### Redactioneel gesproken

Omdat er in januari weinig valt te beleven langs de modelzeiloevers, is besloten door redactie dat we dit keer maar een gecombineerd nummer maken voor januari en februari samen. Is ook mede ingegeven door een gering aanbod van kopij. Wat in het begin liep als een trein is redelijk uit de rails aan het lopen! Maar ja in januari is het ook bij ons komkommertijd. Ik hoop dat toch van de modelzeilers t.z.t. wat post zal verschijnen. Ook zien we dat veel verenigingen en organisaties hun vaaragenda's te laat opstellen en publiceren. Van KOM zien we (op

het moment van schrijven) dat er niks gepland staat in 2016, sterker nog de agenda 2015 prijkt er nog steeds. Geldt ook voor de agenda op de site van VMBC t'Anker trouwens. Voor de ANSF verenigingen zou het een uitkomst zijn als alle clubs hun vaarkalenders doorgeven aan de webmaster ANSF, zodat er een algeheel overzicht ontstaat van de “natte kalender 2016” Dat kan heel eenvoudig, stuur uw vaarkalender naar bovenstaand adres en het wordt gepubliceerd. De voorlopige modelzeilkalender 2016 is inmiddels naar ANSF verstuurd. **DvB.**



Prachtige beelden aan de waterkant

## Wereld Kampioenschappen Marblehead zeilen 2016 in Italië



De World Class Championship Marblehead 2016 is toegekend aan Italië.

De locatie en datum voor de M-klasse WK is nu bevestigd. Deze zal worden gehouden in Limone sul Garda. In de Provincie Brescia in Noord-Italië, van vrijdag 23 tot en met vrijdag 30 september 2016.

Het kampioenschap is een evenement gesanctioneerd door de nieuw opgerichte International Marblehead Association, met Matteo Longhi als voorzitter van de

stuurgroep van de organisatie van dit evenement. De International Association Marblehead is gekoppeld aan de IRSA als een International Class Association (ICA) en als zodanig in staat om te profiteren van de middelen van de IRSA om dit evenement te organiseren. Voor een powerpoint presentatie klik op onderstaande link.

<http://www.radiosailing.org/images/events/2016/2016mwm/VenuePresentationforMarblehead-Worlds2016.pptx>



MODELVELA ITALIA



### Connectors die in omloop zijn bij diverse radio-grafische besturings componenten

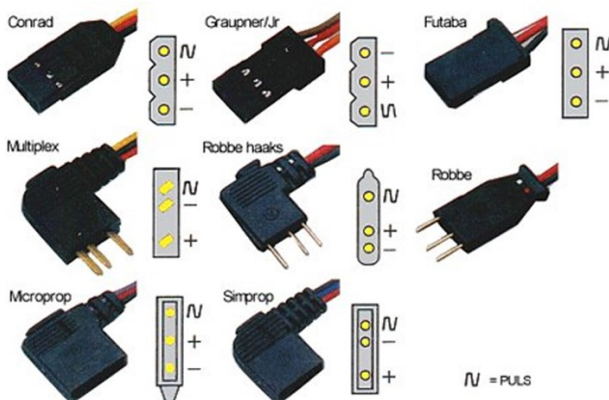

Voor spektrum radio-installaties kan de Futaba stekker gebruikt worden waarbij met een scherp hobbymesje de stekker eventueel (indien nodig) kan worden pas gemaakt. Fluitje van een cent. Doch let dan wel op, op welke zijde de puls en de min zit bij koppelen, hij is dan omdraaibaar!

### Swing Rig. Een zeer gedetailleerde uiteenzetting om een Swing Rig systeem op je M-klasse boot te bouwen is te vinden op:

<http://www.rcsails.com/swingrig.html>

De teksten zijn wel in het Engels. Maak eventueel gebruik van Google translate. Het artikel is als .pdf tekstbestand te downloaden. Zeer interessant artikel trouwens ook wat trim betreft.

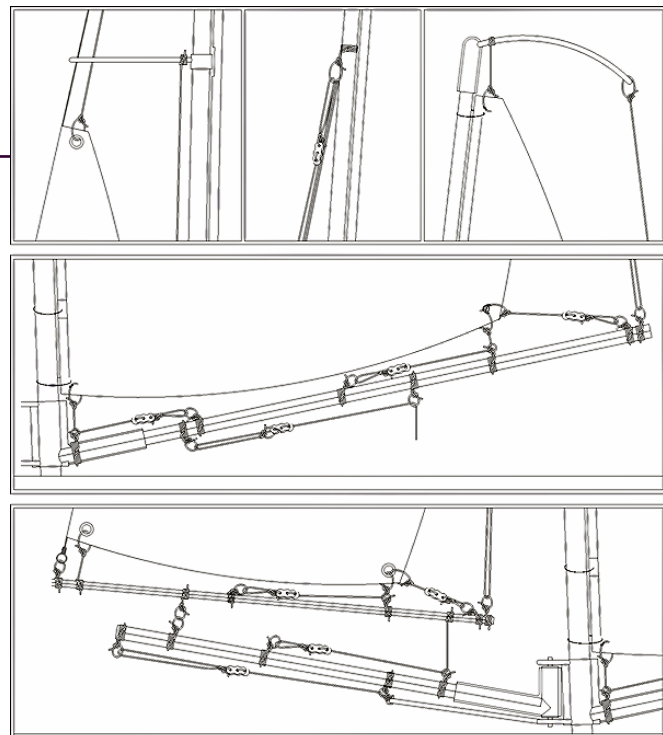
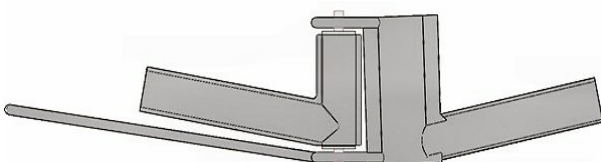



## Modelzeilen

BEZOEK ONS  
OP HET WEB

[www.ansf.nl](http://www.ansf.nl)  
[www.jlweb.nl](http://www.jlweb.nl)  
[www.naviga.org](http://www.naviga.org)  
[www.mvwoubbrugge.nl](http://www.mvwoubbrugge.nl)  
[www.hmbc.nl](http://www.hmbc.nl)  
[www.eurosail.nl](http://www.eurosail.nl)  
[www.micromagic.nl](http://www.micromagic.nl)  
[www.minisail.nl](http://www.minisail.nl)  
[www.vmbchetanker.nl](http://www.vmbchetanker.nl)  
[www.k-klasse.nl](http://www.k-klasse.nl)  
[www.chrissails.com](http://www.chrissails.com)  
[www.waliciboats.de](http://www.waliciboats.de)  
[www.radiozeilen.nl](http://www.radiozeilen.nl)  
[www.zeilen.nl](http://www.zeilen.nl)



Nieuwsbrieven terug zien?

Kijk op: <https://sites.google.com/site/schaalmodelskutsjedvb/nieuwsbrieven>

Verzending van deze nieuwsbrieven gaat via het mailadresbestand van John Langeveld

MVV / KOM.

Wilt u deze nieuwsbrief ook maandelijks ontvangen geef u dan op aan de redactie

nieuwsbrief:

[dvberkel201@gmail.com](mailto:dvberkel201@gmail.com)



Geweldige beelden, maar elkaar moeilijk meer te zien

## VERENIGINGEN AANGESLOTEN BIJ ANSF 2015



Vereniging	Adres	Postcode	Plaats	Tel. nummer
<a href="#">Haagse M.B.C.</a>	De Look 23	2635 GE	Den Hoorn (ZH)	015-2621524
<a href="#">Het Stormanker</a>	de Raaiberg 12	4891 NK	Rijsbergen	0162-518931
<a href="#">Kennemer M.B.C.</a>			IJmuiden	
M.M.N. Geen site	Reigerskamp 85a	3607 HD	Maarsse	0346-563434
MBC de Branding Geen site	Morgen 45	1841 EE	Stompetoren	06-45632914
<a href="#">MBV Atlantis</a>	G.J. van Heuven-straat 9	7383CS	Voorst	0575-502286
<a href="#">MV Woubrugge</a>	Dr Lothlaan 1	2481AB	Woubrugge	0172-518461
<a href="#">MBV. de Nijverheid</a>	Postbus 666	7550 AR	Hengelo	074-2778031
<a href="#">VMBC 't Anker</a>	Geinoord 1	3432 ND	Nieuwegein	
<a href="#">XtremerCBoats</a>	Lanzarotestraat 74	1339 VB	Almere	

Vervolg van Regels voor wedstrijdzeilen met radiografisch bestuurd jachten  
**Hoofdstuk C Starten – bij merkteken en hindernis – straf nemen - finish**  
**Deel 2 Hoofdstuk C regel 18.5**

### Bij merktekens en hindernissen

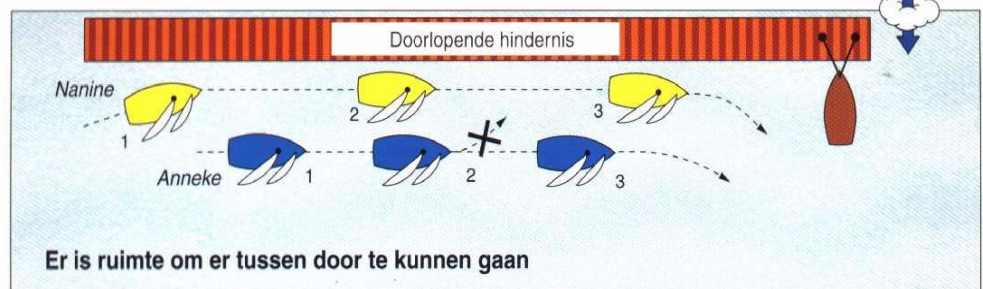

### Het rondenvan en voorbijvaren van merktekens of hindernissen

#### Een doorlopende hindernis voorbijvaren Regel 18.5

Als boten een doorlopende hindernis voorbijvaren zijn de regels 18.2 (b en c) niet van toepassing.

Een vrij achter liggende boot die een overlap aan de binnenzijde verkrijgt heeft slechts recht op ruimte om tussen de andere boot en de hindernis door te varen als er op het moment dat de overlap begint ruimte is om dat te doen.

#### Toelichting

Positie 1: Nanine ligt vrij achter Anneke als ze langs een doorlopende hindernis varen. Nanine ziet dat er voldoende ruimte is om tussen Anneke en de doorlopende hindernis door te varen en besluit om dit te doen.

Positie 2: Nanine vaart sneller en gaat Anneke aan loef voorbij. Op het moment dat de overlap tot stand komt moet Anneke ruimte geven aan Nanine, ook als ze nadien moet afvallen om de hindernis te ontwijken zoals in positie 3.

In bovenstaande tekst wordt verwezen naar de door ons eerder behandelde regels in 18.2. Hopelijk hebt u de vorige Nieuwsbrief niet weggegooid. Kijk desnoods op de Googlesite:

<https://sites.google.com/site/schaalmodelskutsjedvb/nieuwsbrieven> voor vorige nieuwsbrieven.

**Bij merktekens en hindernissen**

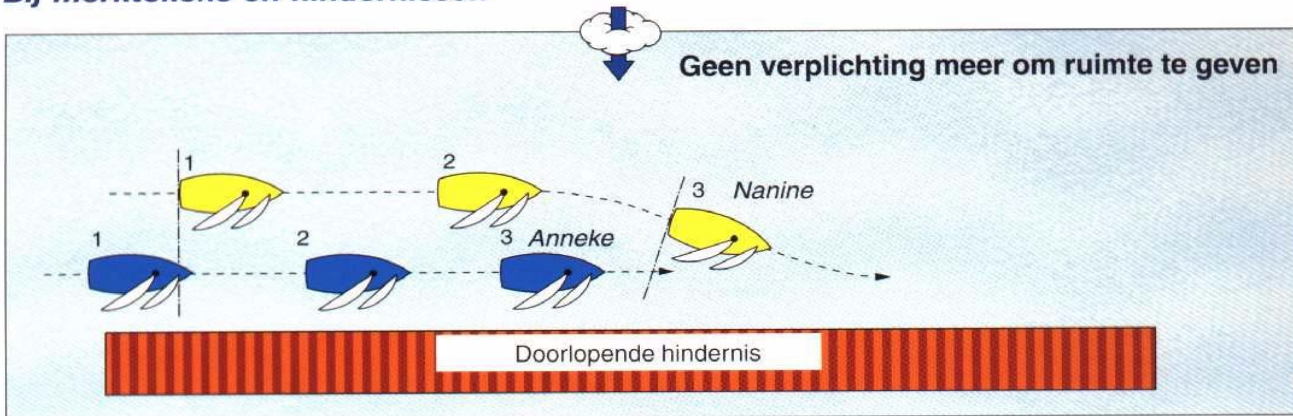

*Toelichting*

- Positie 1: Anneke en Nanine varen langs een doorlopende hindernis, ze hebben een overlap.
- Positie 2: Nanine vaart sneller en de overlap wordt verbroken.
- Positie 3: Nanine hoeft als buitenliggende boot nu geen ruimte meer te geven aan Anneke en mag afvallen.

**18.5 Een doorlopende hindernis voorbijvaren**

Als boten een doorlopende hindernis voorbij varen, zijn de regels 18.2(b) en 18.2(c) niet van toepassing. Een vrij achter liggende boot die een overlap aan de binnenzijde verkrijgt heeft slechts recht op ruimte om tussen de andere boot en de hindernis door te varen als er op het moment dat de overlap begint ruimte is om dat te doen. Als die er niet is, heeft hij geen recht op ruimte en moet vrij blijven.

**Bij merktekens en hindernissen**

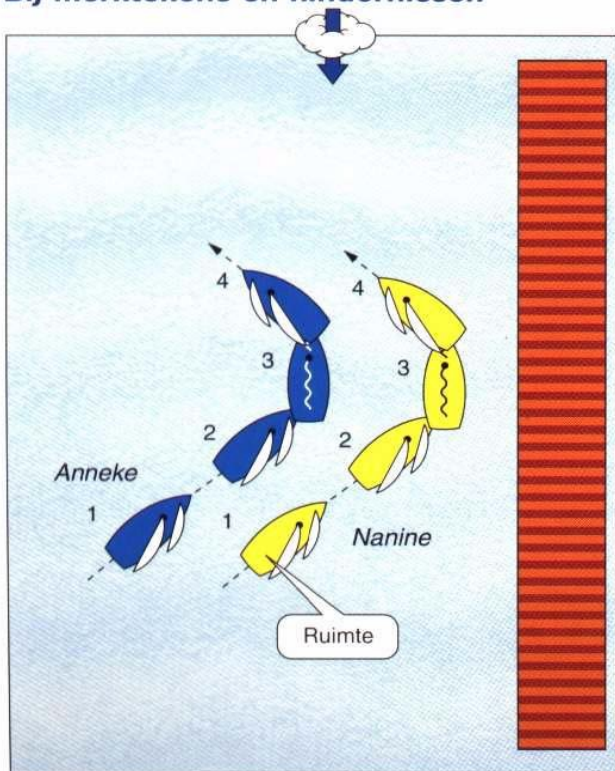

**Regel 19**

**Ruimte om overstag te gaan bij een hindernis**

Wanneer de veiligheid vereist dat een aan de wind varende boot een aanmerkelijke koerswijziging moet maken om een hindernis te vermijden en hij de bedoeling heeft om overstag te gaan maar niet overstag kan gaan en daarbij een andere boot over dezelfde boeg kan ontwijken, moet hij roepen 'ruimte'. Voor hij overstag gaat moet hij de andere boot tijd geven om te reageren.

De aangeroepen boot moet:

- A. zo snel mogelijk overstag gaan of
- B. antwoorden 'Ga maar overstag' en ruimte geven aan de roepende boot.

*Toelichting*

- Positie 1: Nanine en Anneke varen over stuurboord. Nanine nadert een hindernis en wil overstag gaan, daarvoor roept zij 'Ruimte'.
- Positie 2: Anneke moet zo snel mogelijk overstag gaan en doet dit ook.
- Daarna moet ook Nanine zo snel mogelijk overstag gaan.

**19 RUIJTE OM OVERSTAG TE GAAN BIJ EEN HINDERNIS**

**19.1** Wanneer de veiligheid vereist dat een aan de wind varende boot een aanmerkelijke koerswijziging moet maken om een hindernis te vermijden en hij de bedoeling heeft om overstag te gaan maar niet overstag kan gaan en daarbij een andere boot over dezelfde boeg kan ontwijken, moet hij aanroepen om ruimte daarvoor. Voor hij overstag gaat moet hij de aangeroepen boot tijd geven om te reageren. De aangeroepen boot moet of (a) zo snel mogelijk overstag gaan, in welk geval de aanroepende boot ook zo snel mogelijk overstag moet gaan, of (b) meteen antwoorden 'Ga maar overstag', in welk geval de aanroepende boot zo snel mogelijk overstag moet gaan en de aangeroepen boot ruimte moet geven, en regels 10 en 13 niet van toepassing zijn.

**19.2** Regel 19.1 is niet van toepassing bij een merkteken van de startlijn dat omgeven is door bevaarbaar water of zijn ankerlijn, vanaf het moment dat de boten deze naderen om te starten totdat zij ze zijn voorbij gevaren of bij een merkteken dat de aangeroepen boot kan bezeilen. Wanneer regel 19.1 van toepassing is, is regel 18 dat niet.